

17200-XKPC -KOSO CIVIC AIR BOX

取付・取扱説明書

この度は無限製品をお買い上げ頂きありがとうございます。
以下の注意点を正しくご理解の上、お取り付け下さいますようお願い申し上げます。
取り付け後は本書を必ずお客様にお渡し下さい。

ご注意

1. 開梱後は、ただちに梱包内容（構成部品表を参照）の不足や破損のないことを確認して下さい。
2. 取り付け前に取り付け車両の型式の確認を行って下さい。
[適応車種] CIVIC TYPE R ABA-FD2
3. 純正パーツ取り付け・取り外しは、サービスマニュアルに従って作業を行って下さい。
4. エアクリーナーとボックスキットの取り付け時には、吸気系に異物が入らないように作業を行って下さい。
5. 本製品の加工、組み付け不良、誤使用による不具合・事故等については、弊社は一切責任を負いませんので御了承下さい。
6. 取付け作業はエンジンが完全に冷えている状態で行って下さい。

ご不明な点がございましたら下記までご連絡下さい。

〒351-8586 埼玉県朝霞市膝折町2-15-11

株式会社 M-TEC 商品事業部 営業課

【営業時間9:00~18:00】

TEL. 048-462-3131 FAX. 048-462-3121

お客様へ

1. エアボックスが事故等により 破損・変形した場合は、取り外してすみやかに修理して下さい。
また、破損や変形したままでの走行は事故につながる為、行わないで下さい。
2. エアボックスキットが汚れた場合はスポンジ等に中性洗剤をつけて拭き、水分や汚れをウエス等で拭き取って下さい。有機溶剤・薬品等はエアボックスを傷めますので絶対に使用しないで下さい。
3. 外気吸入孔が水没するような悪天候（大雨・台風等）での走行は、エンジンに不具合が出ますので注意して下さい。
4. フィルターのメンテナンスについては別紙の資料を参照して下さい。
また、メンテナンス用品として次のものを別売りしています。

品 名	品 番	価 格(税込)
交換用フィルター	17220-XKPC -0000	10,500円
フィルターメンテナンスKIT	90000-YZO -5000-99	3,150円

5. 定期的にボルト・ナット類のゆるみ等を点検し、取付け状態を確認して下さい。

【構成部品表】

No.	PARTS NAME.	QTY.
①	エアボックスカバー	1
②	エアボックスCOMP	1
③	エアフィルター	1
④	ダクトCOMP	1
⑤	ボルト フランジ	10
⑥	ボルト ワッシャー	2
⑦	ステッカー	1

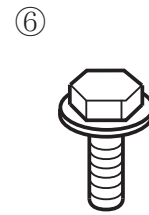
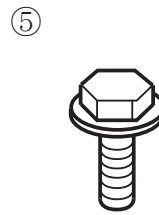
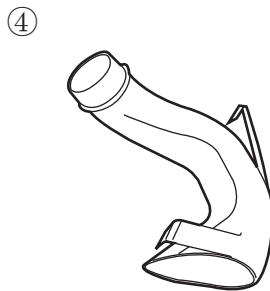
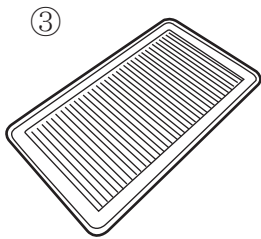
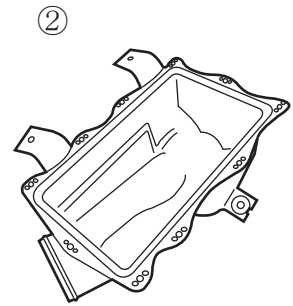
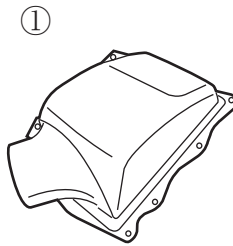

⑦



【必要工具】

- ・ ソケットレンチ10mm
- ・ ソケットレンチ 8mm
- ・ ドライバー(+)
- ・ ドライバー(-)

I. 純正品の取外し

I-A フロント フェンダ ガーニッシュの取外し

※手袋を着用して作業すること。

※フロント フェンダおよび取外す部品に傷をつけないように作業すること。

※傷つきやすい部品を取外す際は、ハンディリムーバセット (KTC ATP2014) 相当品を使用すること。

- ①ボンネットを全開位置にする。
- ②フロント フェンダ ガーニッシュ(A)からクリップ(B)を取外す。

B 右側(4)/左側(3)

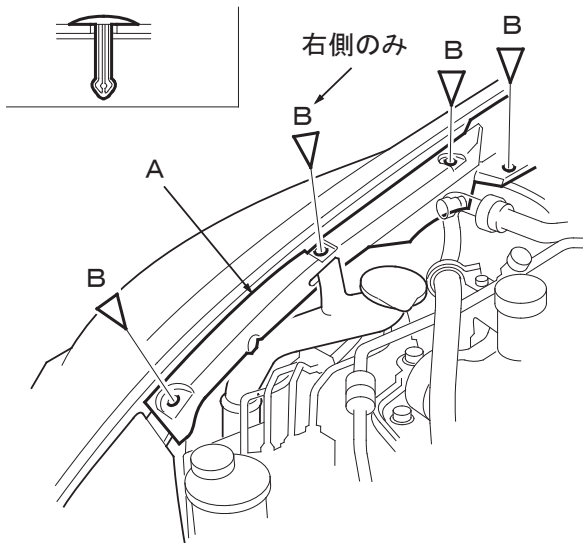

③R.フロント フェンダ ガーニッシュはウォッシャ タンク(A)ウォッシャ マウス(B)の接続を外してフロント フェンダ ガーニッシュ(C)からウォッシャ マウスを外し、フック(D)を外す。

右側

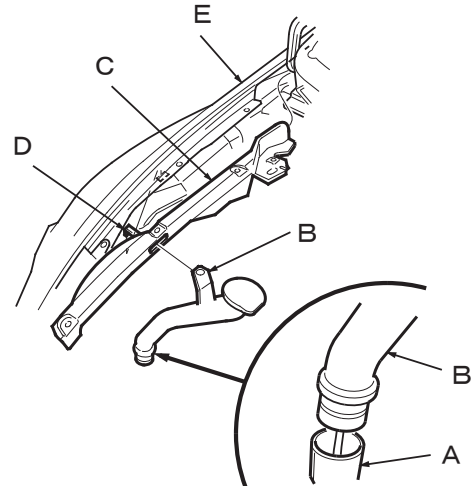

左側

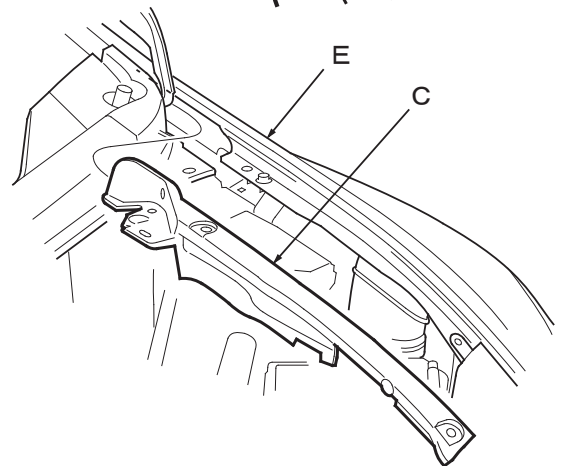

④ガーニッシュ後端をフロント フェンダ(E)から引出し、フロント フェンダ ガーニッシュを取外す。

⑤取付けは、取外しの逆の手順で行う。

※フロント フェンダ末端による傷つきに注意すること。

※クリップの損傷、白化を点検し、必要ならば交換すること。

※浮きなどのないようクリップ、フックは確実にセットすること。

※ウォッシャ マウスの接続は確実にすること。

I-B フロント グリル カバーの取外し

※フロント グリルおよび取外す部品に傷をつけないように作業すること。

※傷つきやすい部品を取外す際は、ハンディリムーバセット (KTC ATP2014) 相当品を使用すること。

①クリップ(A、B)を外してフロント グリル カバー(C)の後ろを引上げながら後方にずらし、フロントグリル(D)から前側の差込み部を外して、フロントグリル カバーを取外す。

※クリップ(A、B)は、インナクリップのケガキ線(F)位置をこじり上げて外す。

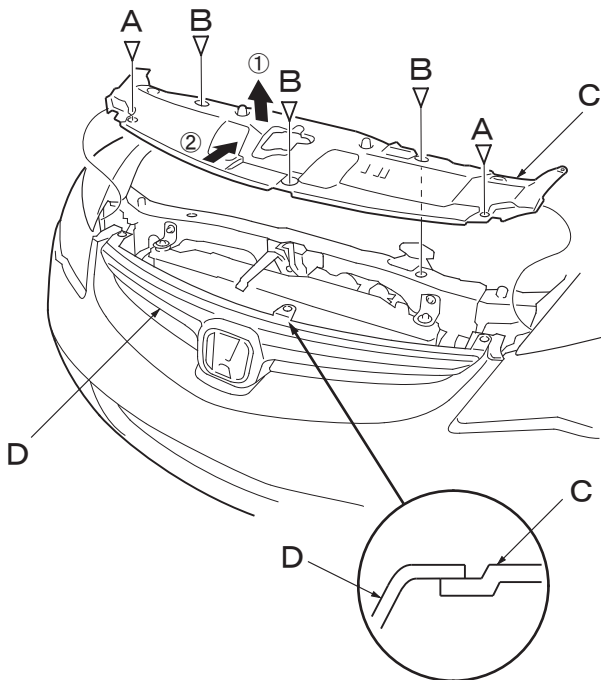
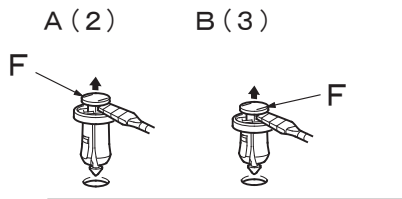

②取付けは、取外しの逆の手順で行う。

※クリップの損傷、白化を点検し、必要ならば交換すること。

※浮きなどのないようクリップ、フックは確実にセットすること。

I-C フロント バンパの脱着

※手袋を着用して作業すること。

※ボディおよび取外す部品に傷をつけないように作ること。

※傷つきやすい部品を取外す際は、ハンディリムーバセット (KTC ATP2014) 相当品を使用すること。

※作業は、他の人に保持してもらいながら行うこと。

①フロント バンパ (A) 両側のホイール アーチ部からスクリュー (B) を外し、フロント バンパ下側からスクリュー (C)、クリップ (D、E) を外す。

※クリップはインナ クリップのケガキ線 (F) 位置をこじり上げて外す。

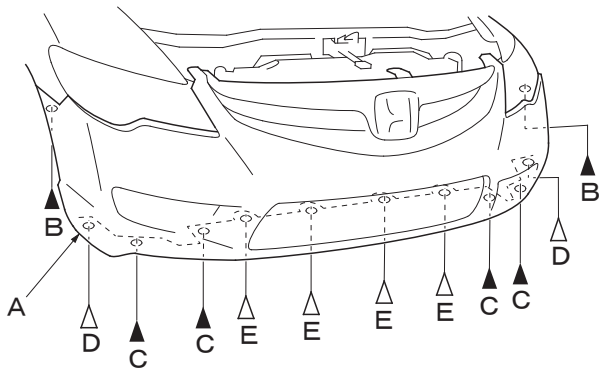
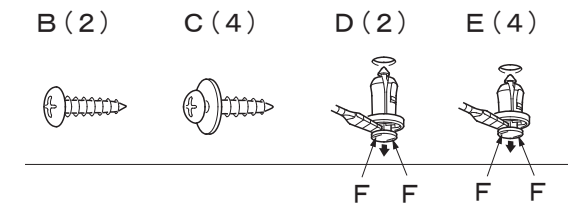

②フロント バンパ (A) 両側のホイール アーチ部を外側に引き出し、サイド スペーサ (B) のフック (C) から外す。

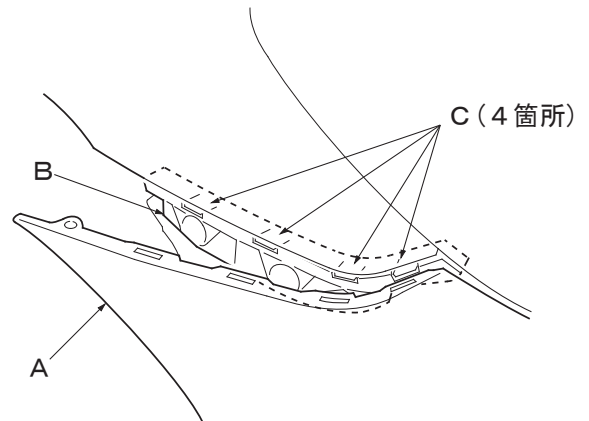

③フロント バンパのホイール アーチ部 (A) を保持する。サイド スペーサ (B) にバンパが引っかからないようバンパのホイール アーチ部を外側に開きながら手前に引き出し、バンパをヘッドライト下のコーナ アップ ビーム (C) のフック (D) から外す。

※バンパを無理に開かないこと。

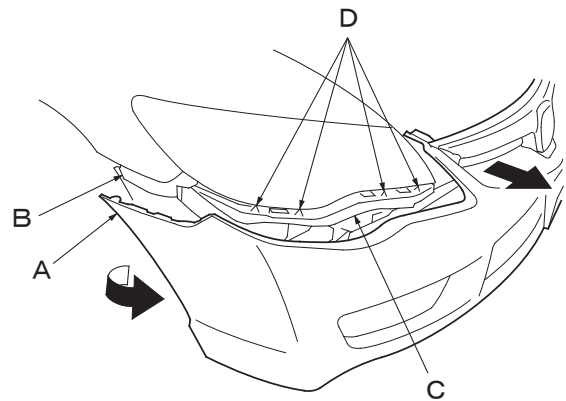

I-D フロント ブレーキ ダクトの取外し

①クリップ(A)を外す。フロント ブレーキ ダクト(B)を手前に引出してフロント インナ フェンダ(C)の穴(D)から外し、取外す。

A(3)

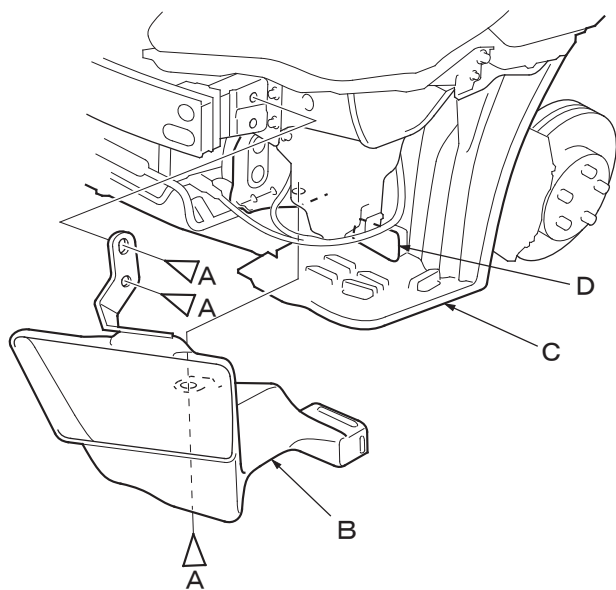
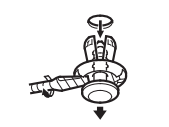

②取付けは、取外しの逆の手順で行う。

※クリップの損傷、白化を点検し、必要ならば交換すること。

※フロント ブレーキ ダクトはインナ フェンダの穴に確実に差し込むこと。

※浮きなどのないようクリップ、フックは確実にセットすること。

I-E 純正エアクリーナー、レゾネータ、バッテリーの取外し

①エア クリーナ(A)を取外す。

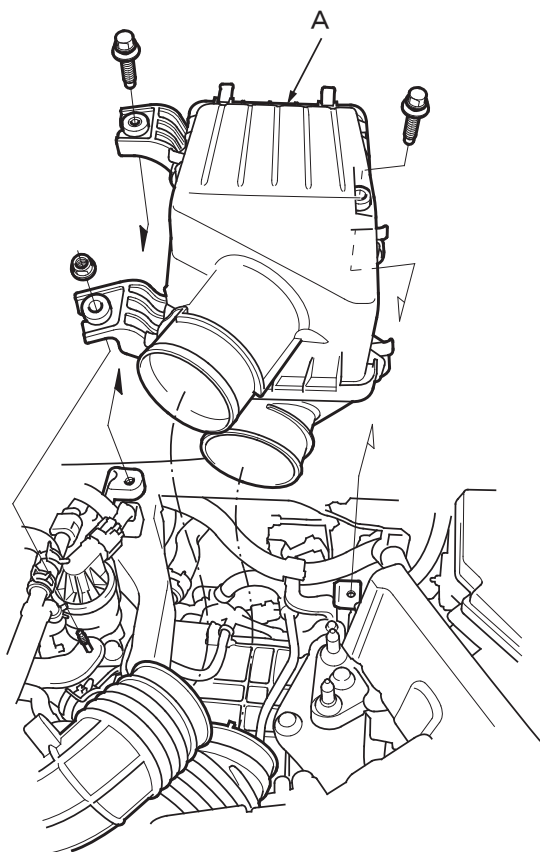

②取付けは、取外しの逆の手順で行う。

①ボルト(A)を取外す。

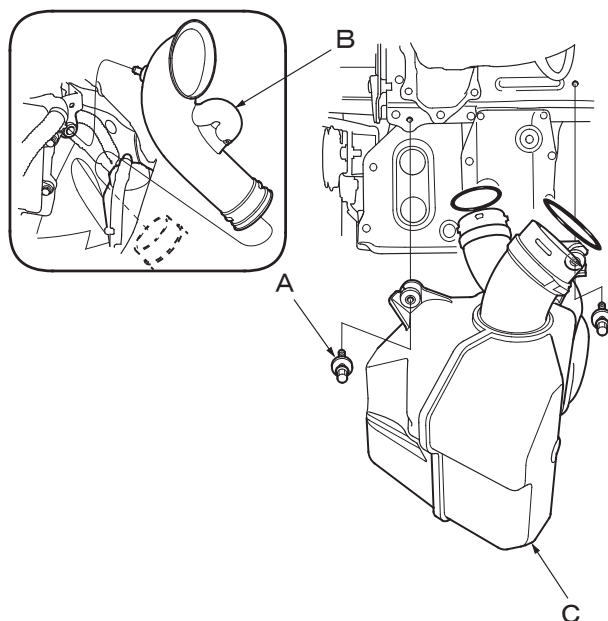

②ダクト(B)を取外す。

③レゾネータ(C)を取外す。

④バッテリーを取外す。

⑤取付けは、取外しの逆の手順で行う。

※チューブの接続は、ストッパ突き当てまで
確実に差込むこと。

⑥作業終了後は、時計の時間のセット、ラジオ局のプリ
セットを行う。

II. 取付

II-A エアーボックスの取付

- ① エアーボックスCOMPへ、純正エアクリーナーに付いていたゴムブッシュ(3箇所)とカラー(3箇所)を取り付ける。(再使用)
- ② エアーボックスCOMPを車体に取り付ける。
- ③ エアーボックスCOMPの中に無限エアフィルターを入れる。
- ④ エアーボックスカバーを被せ、ボルトフランジで固定する。(10箇所)
- ⑤ ダクトCOMPを取り付ける。
- ⑥ ステッカーを貼り付ける。

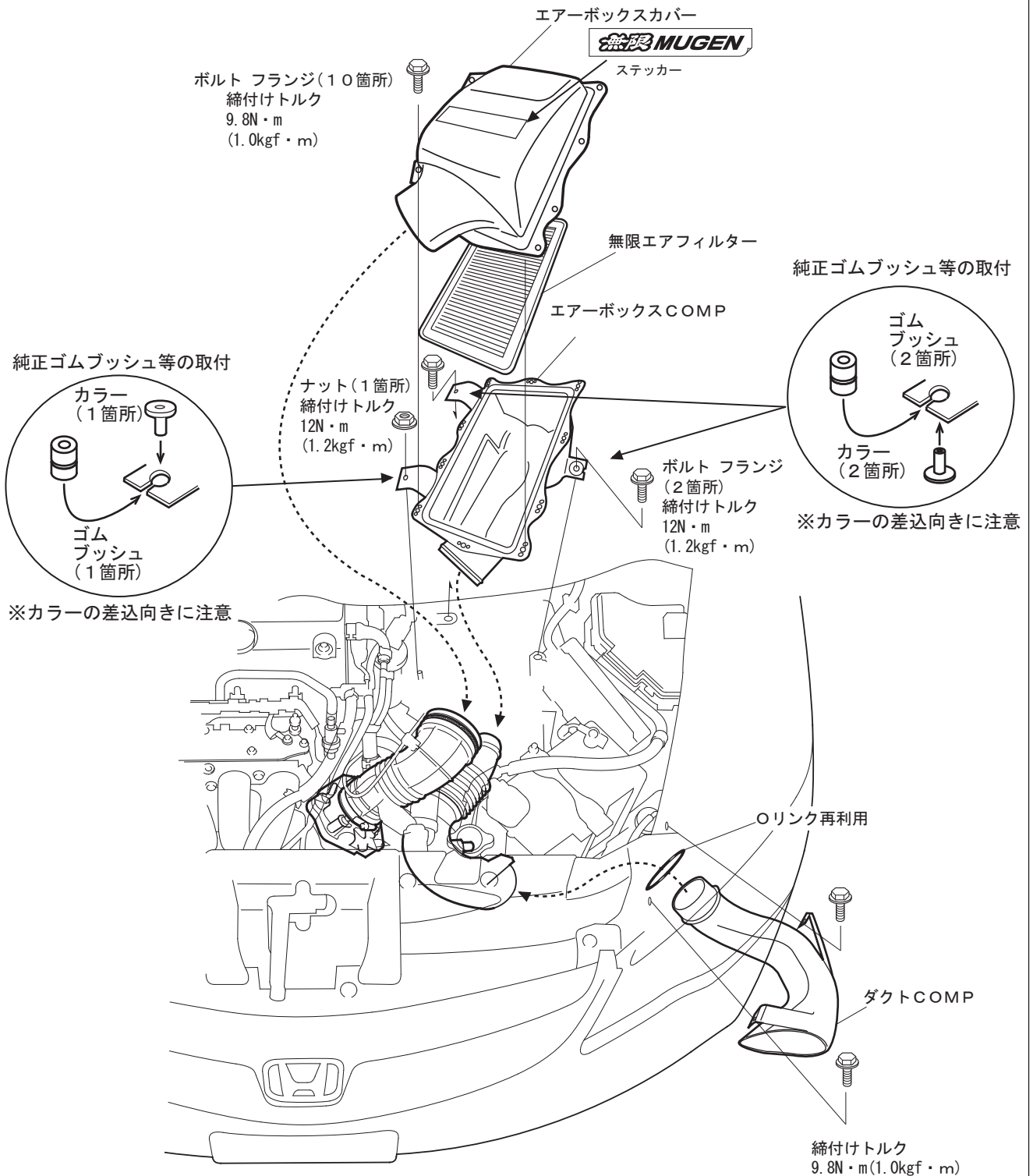

- ⑦ 取り外した逆の順序で、フロントバンパ、フロントブレーキダクトを取り付ける。
- ⑧ 各部の取付状態が完全か確認する。
- ⑨ 取り外した純正部品は大切に保管する。

CIVIC TYPE-R HI-PERFORMANCE AIR CLEANER & BOX

使用上の注意 (重要)

* ご使用になる前に必ずお読み下さい。

【ご注意】

本製品は、外気吸入効果を高めるために設計、製作されており、純正品に対して取り扱いに注意を要する部分があります。以下の点をよくご理解の上、取付作業をし、ご使用下さい。

エンジン内部に水が入るとエンジン停止など故障の原因になります。製品は万全を期しておりますが、エアボックスから水を吸い込まないように、下記の場合は特に注意して運転して下さい。

- ◆ 15cm以上の深い水たまりは絶対に走行しないで下さい。
深い水たまりや冠水状態の中を走ると、外気吸入孔（ダクト）より水が入り、エンジンが水分を吸い込み、突然故障したり停止します。台風や豪雨などで、ダクトが水没するような異常天候下での走行時は、特にご注意下さい。
車高の下がっている車両は、ダクト部分の地上高も下がるため、特にご注意下さい。

深い水たまりは絶対に走らないこと！

